

Bureau Pierre-Jean

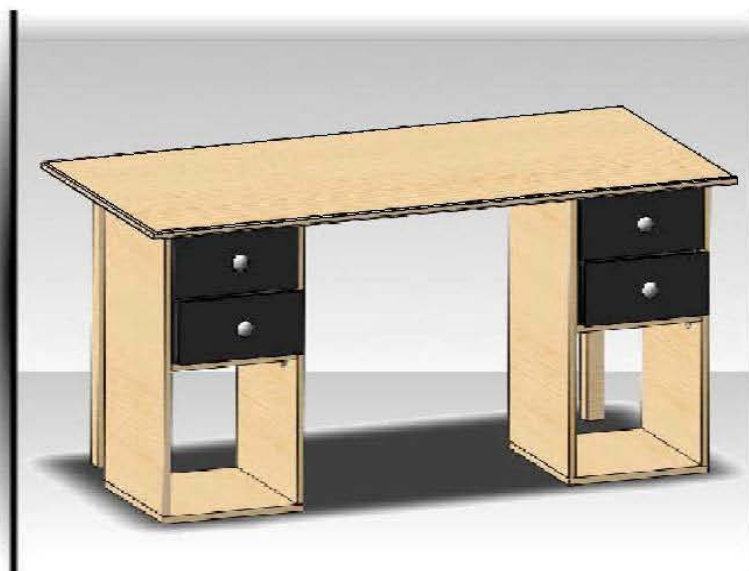

 **Tangui**
Plans de meubles

Bureau Pierre-Jean

Illustration du plan de meuble à réaliser :



Photo d'une réalisation :



Ce document comprend :

La liste des matériaux, des outils nécessaires à la construction,
Les plans des pièces avec leurs dimensions et quantités,
Le guide de construction pas à pas.

Sommaire

Introduction.....	3
Plan de découpe.....	4
Vue détaillée.....	5
Dimensions des pièces.....	6 à 8
Assemblage.....	9 à 11
Finitions.....	12

Introduction

Comment le réaliser ?

Vous trouverez dans les commerces de bricolage le bois et le matériel nécessaires à la réalisation.

Le bois utilisé est du pin, sapin ou chêne massif.

Matériels nécessaires :

- 3 planches de 40x200 cm épaisseur de 18mm
- 2 lots de tiroirs
ref EXPEDIT chez IKEA
Largeur: 36 cm,
Hauteur: 10 cm,
Longueur: 41 cm
- Plateau de table : Longueur: 160 cm
Largeur: 80 cm, épaisseur: environ 2 cm
- 1 tasseau de 2,40 m (45x45 mm)
- Quincaillerie :
8 équerres d'assemblage 40x40x20, vis...

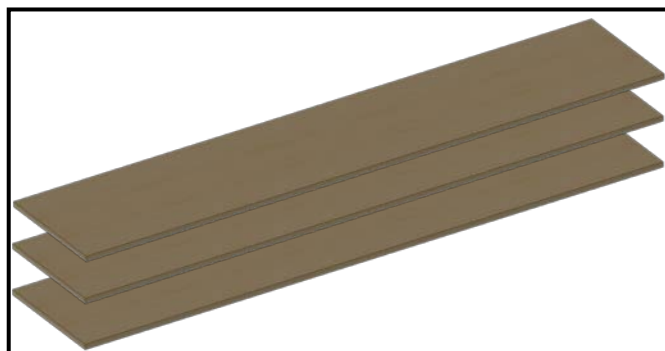

Réalisation du meuble :

Réalisez les différentes pièces en fonction de leurs dimensions (cotation en mm) puis montez-les en suivant les étapes d'assemblage.

Commentaires :

Merci d'avoir choisi Tangui plans de meubles et si vous souhaitez affiner ce plan de meuble, n'hésitez pas à nous contacter : plansdemeubles@gmail.com

Caractéristiques :

Désignation : bureau Pierre-Jean

Référence : 11.07.06

Dimensions :

- longueur : 1550 mm
- largeur : 750 mm
- Hauteur : 763 mm

Outils :

Perceuse, scie sauteuse et/ou scie circulaire
mèches à bois : diamètre 3 mm

Finition :

Papier de verre, ponceuse

Revêtement :

Peinture, vernis... Dépend de la finition que vous souhaitez

Vue détaillée

Vue éclatée et nomenclature

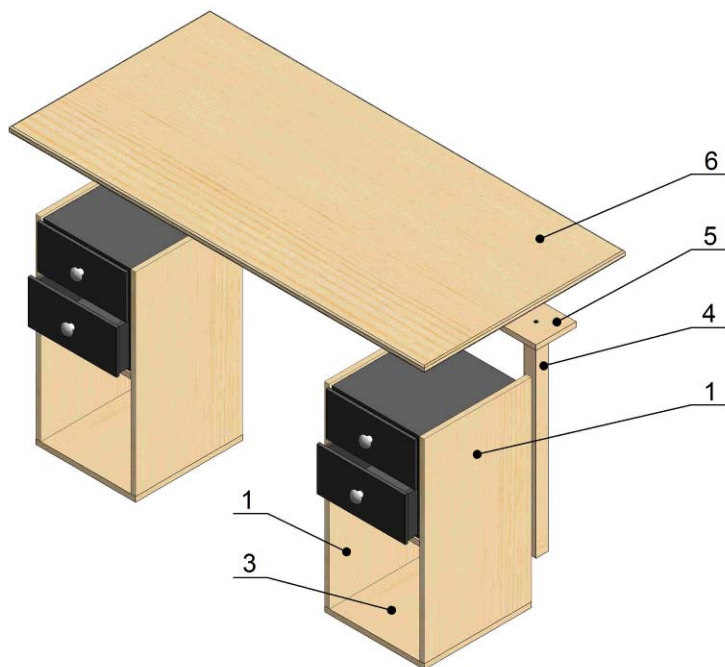

N°	Pièces	Quantité
1	Coté du module	4
2	Etagère du module	2
3	Dessous du module	2
4	Barre du pied	2
5	Support du pied	2
6	plateau	1

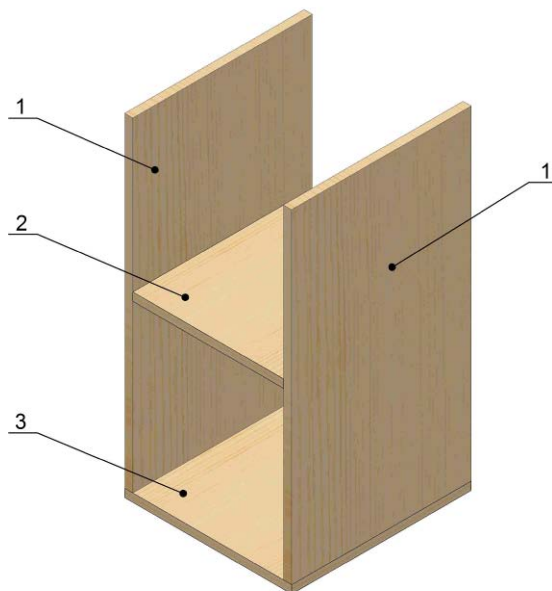

Plan de découpe des planches

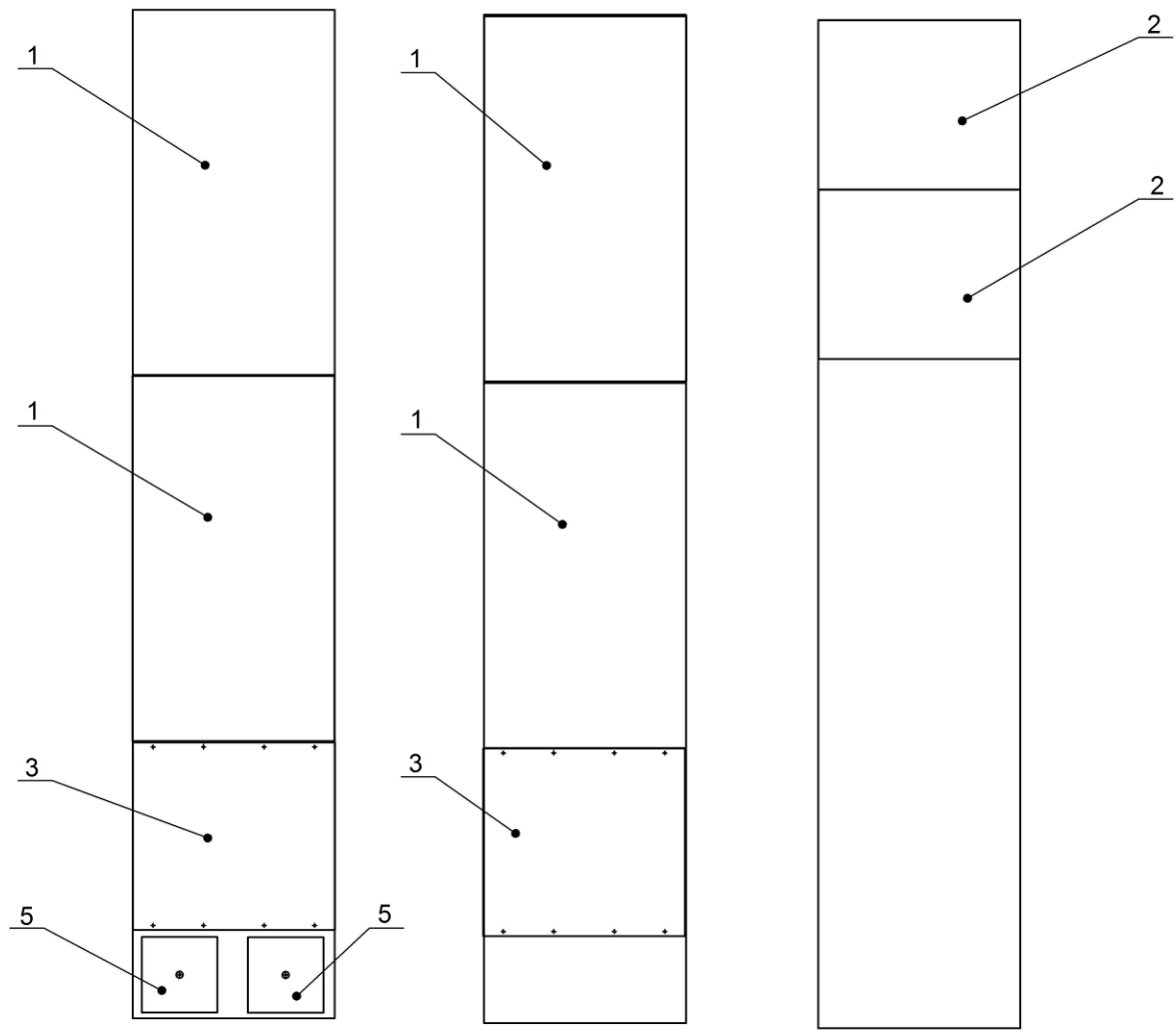

Dimension des pièces (1/3)

Méthode :

Tracer toutes les dimensions des pièces une par une en suivant les indications ci-après et découpez les avec une scie sauteuse ou une scie circulaire

Astuce :

Il est préférable de poncer les pièces les unes après les autres pour rectifier leurs dimensions ou pour affiner la découpe.

Coté du module (réf : 1)

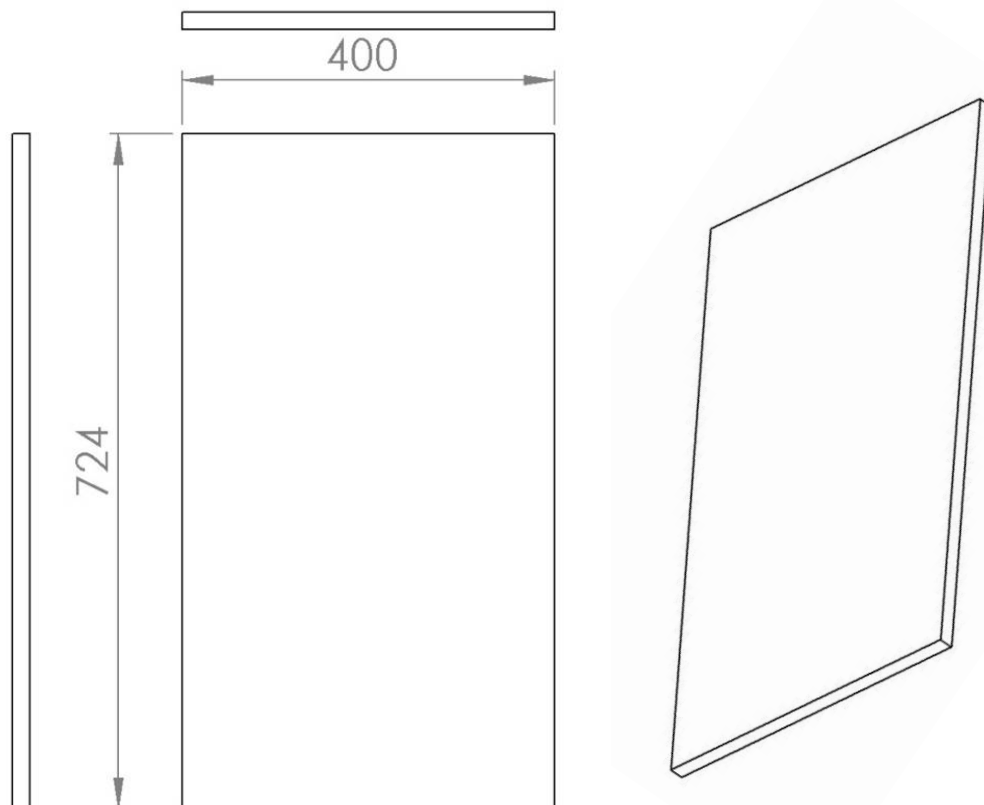

Etagère du module (réf : 2)

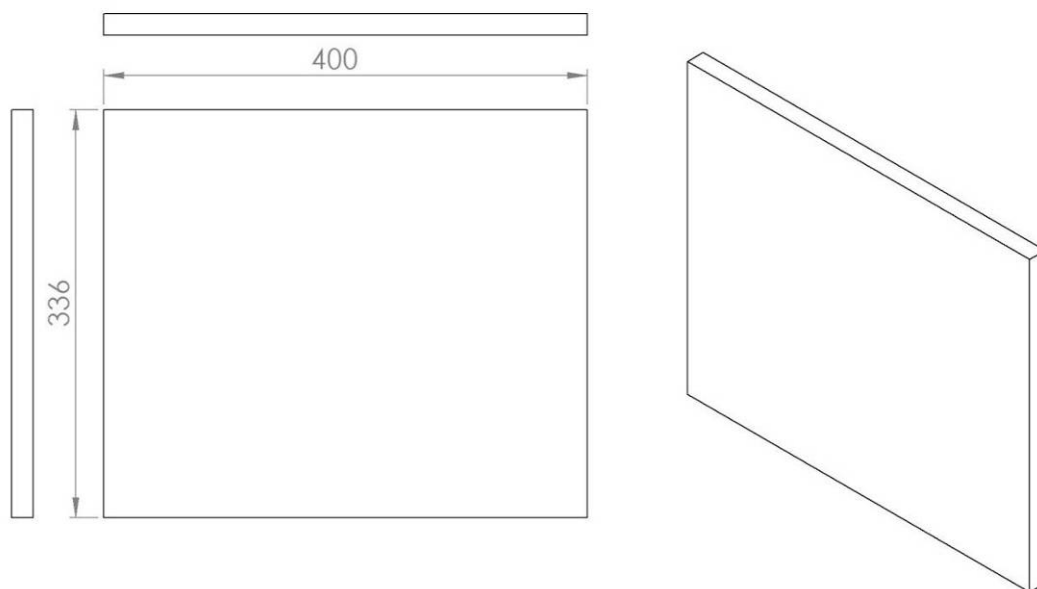

Dimension des pièces (2/3)

Dessous du module (réf : 3)

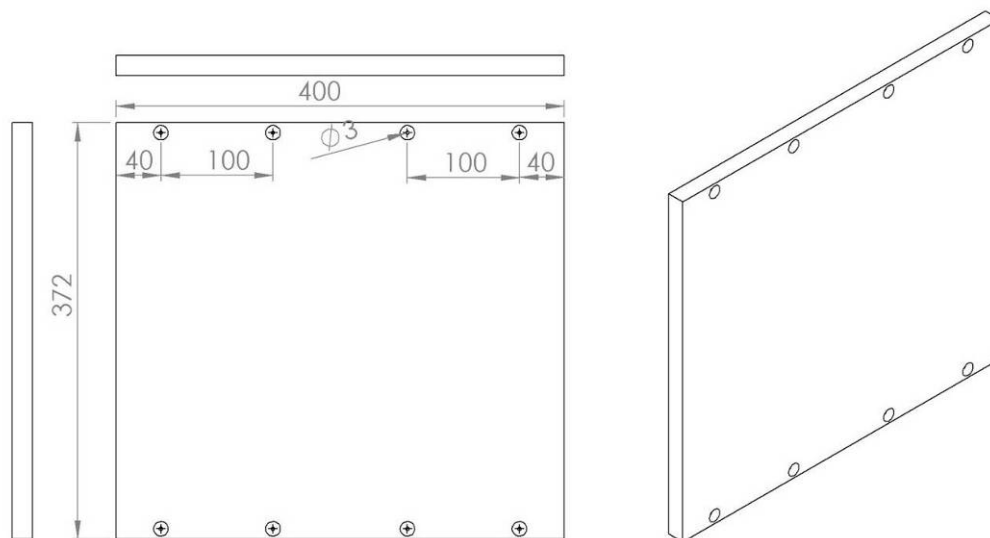

Barre du pied (réf : 4)

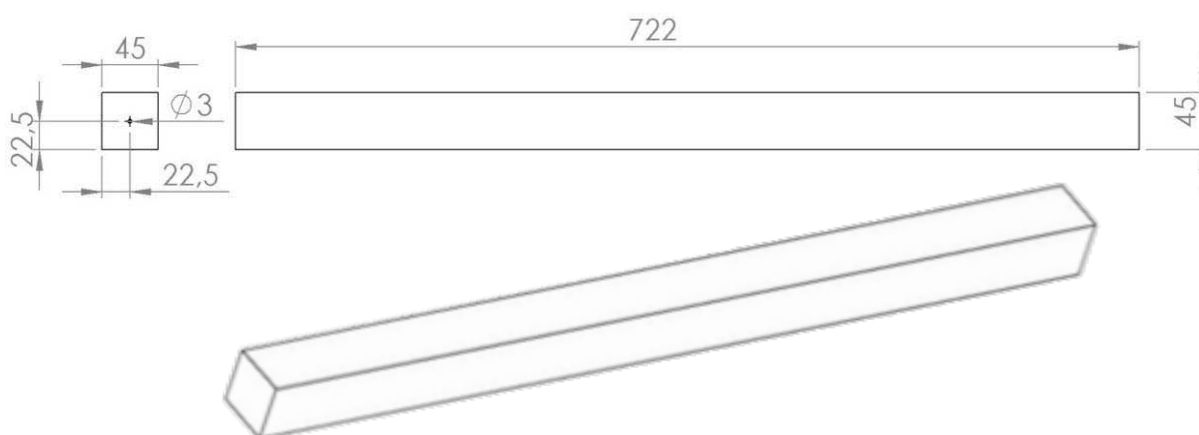

Support du pied (réf : 5)

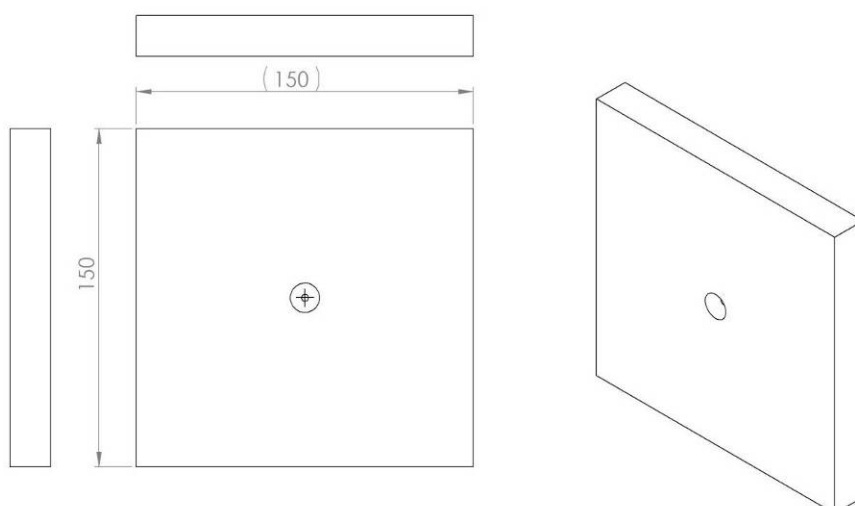

Dimension des pièces (3/3)

Plateau (réf : 6)



Ensemble

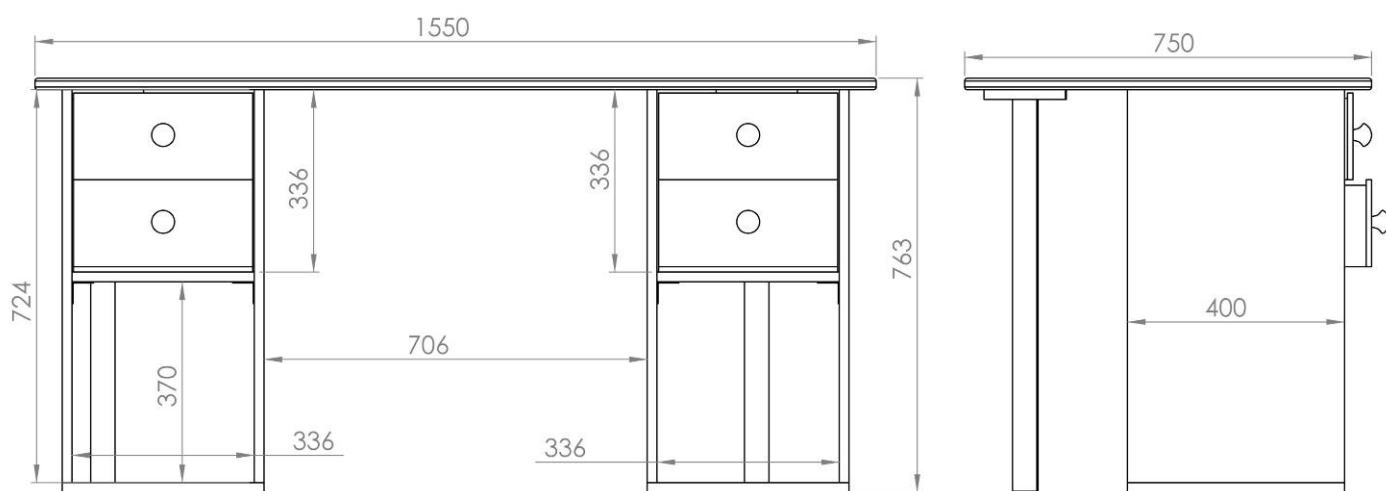

Assemblage des pièces (1/3)

L'assemblage :

Après avoir découpé toutes les pièces, vous les assemblez selon les étapes suivantes.

Visser le dessous du module 3 au côté du module 1

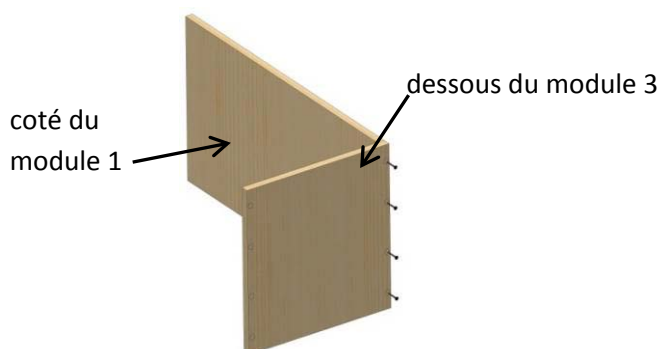

Etape n°1

Puis visser l'ensemble avec l'autre côté du module 1

Etape n°2

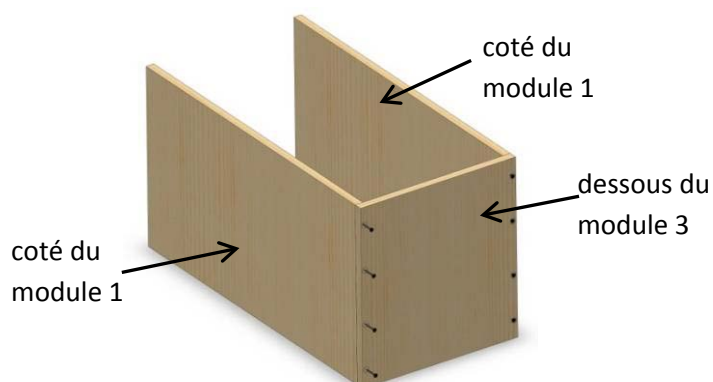

Visser les équerres afin de solidariser l'étagère du module 2 à l'ensemble

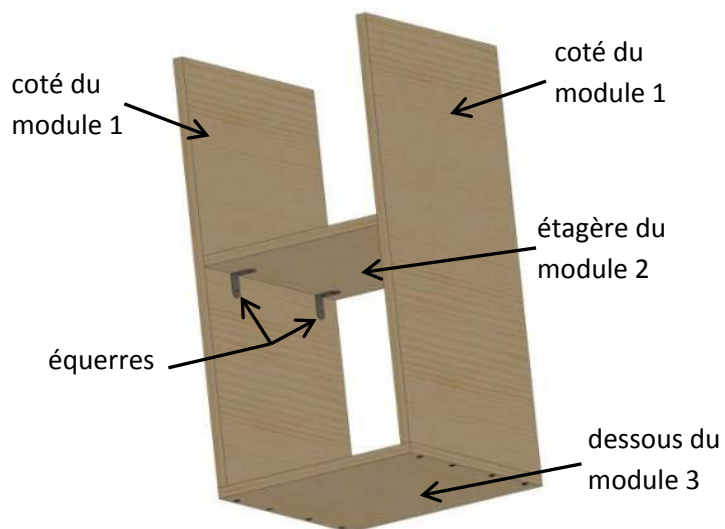

Etape n°3

Assemblage des pièces (2/3)

Visser les deux autres équerres

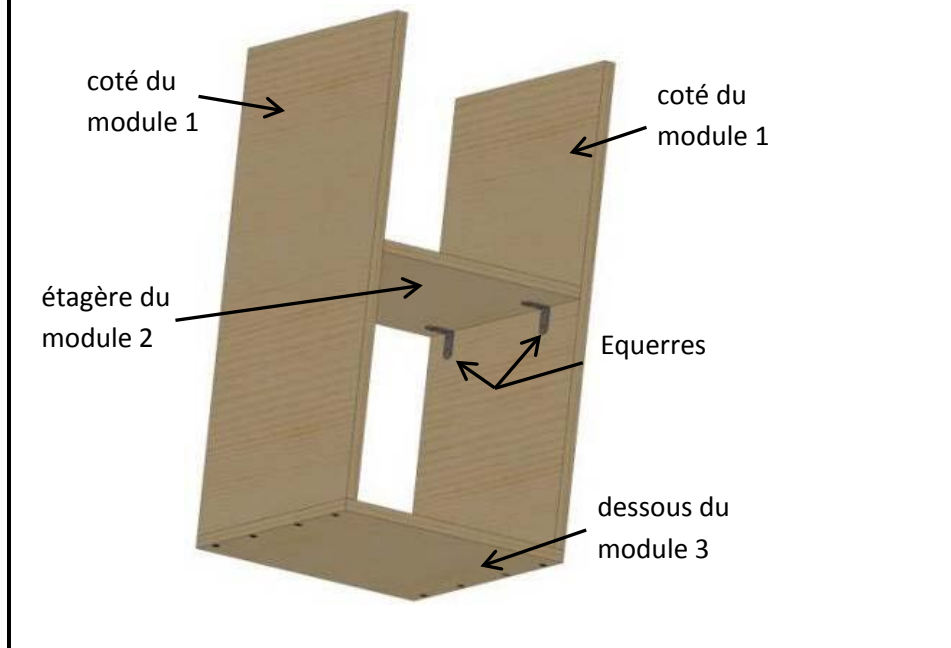

Etape n°4

Insérez les tiroirs

Etape n°5

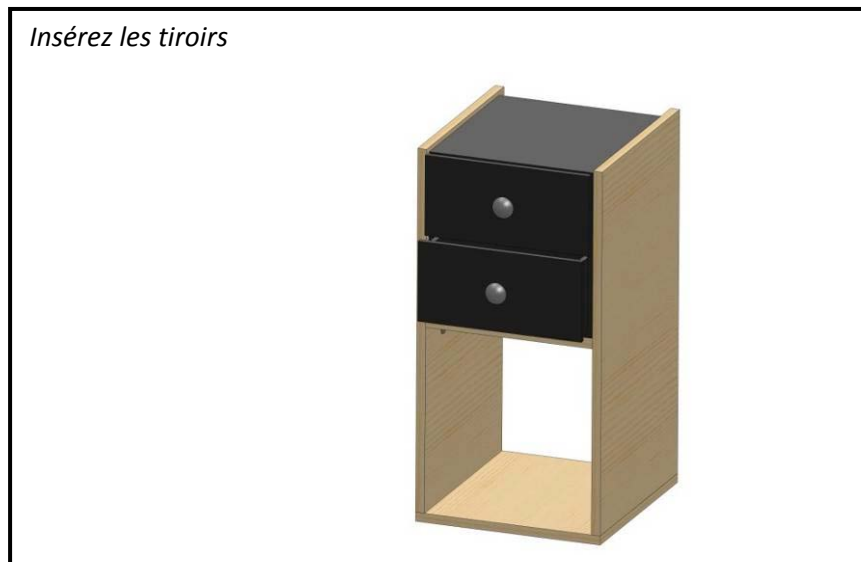

Assemblage des pièces (3/3)

Visser le support du pied avec le pied

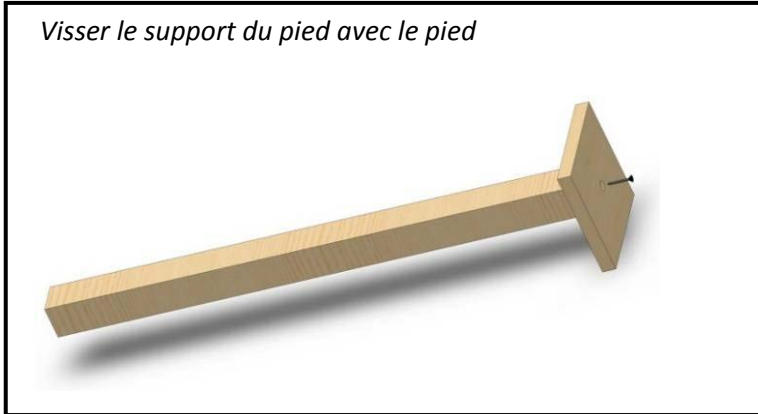

Etape n°5

Positionner la planche de bureau comme ci-dessous

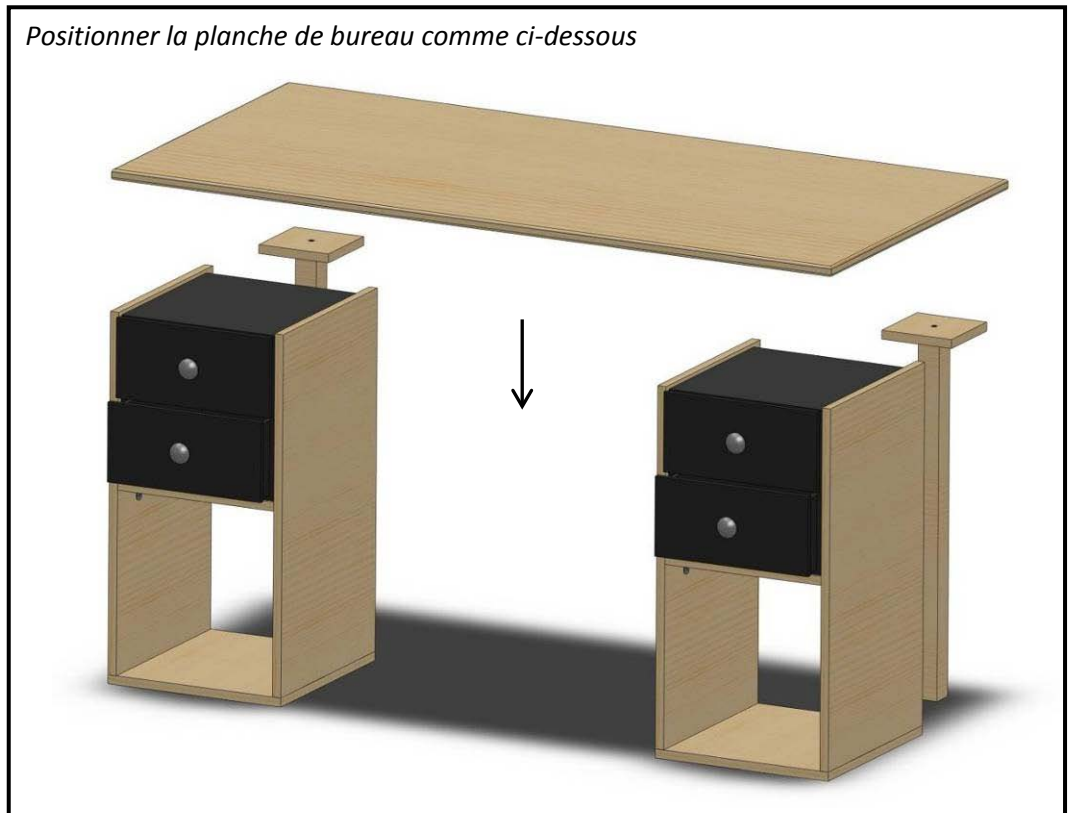

Etape n°6

Finition

Finition :

Vous pouvez appliquer une couche de vernis ou de lasure sur le bois pour changer sa couleur. Vous pouvez aussi peindre le bois en fonction de votre intérieur.

